

GROSSE REICHWEITE

TKA 26 KS Arbeitsbereich

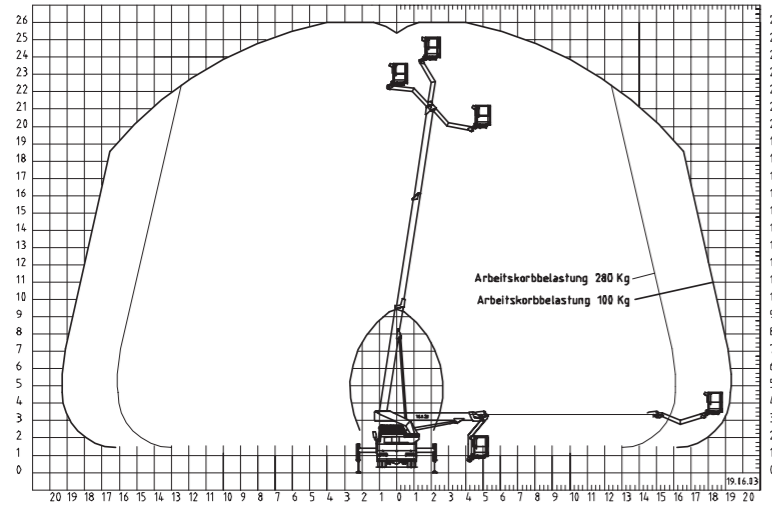

Bison TKA 26 KS	
Basisdaten des Grundgerätes	
Max. Arbeitshöhe	26,0 m
Max. Bodenhöhe	24,0 m
Max. horizontaler Arbeitsbereich / mit Korblast	19,5 m / 100 kg 16,1 m / 280 kg

Bison TKA 26 KS	
Versetzfahrt	
Betriebsmodus „Versetzfahrt ohne Abstützung“	serienmäßig

Bison TKA 26 KS	
Arbeitskorb	
Breite x Länge x Höhe	1,62 x 0,82 x 1,135 m
Schwenkbereich Arbeitskorb	2 x 45°
Max. zulässige Korblast	280 kg
Motor Start / Stopp im Arbeitskorb	serienmäßig
Kunststoffabdeckung über Steuerpult	serienmäßig
230 V CEE Steckdose im Arbeitskorb	serienmäßig
2 Ösen zur Befestigung von Sicherheitsgurten	serienmäßig

Bison TKA 26 KS	
Allgemein	
Kollisionsschutz für Arbeitskorb und Korbbarm (Aufsetsicherung)	serienmäßig

Bison TKA 26 KS	
Armsystem	
Anzahl der ausfahrbaren Teleskope im Hubarm	2
Armprofil	sechskant
Komplette Energieführung, Hydraulik und Mechanik innenliegend und optimal vor Beschädigung geschützt	serienmäßig
Hydraulischer Korbbarm, Arbeitsbereich	185°
Automatische Korbbarm-Arretierung (Verriegelung und Freigabe in Abhängigkeit vom Nebenantrieb)	serienmäßig
Automatische Hubarmablage (automatische Rückführung in Transportstellung)	serienmäßig

